

HT10 MINI ESCAVADORA



HT10BSB C/ motor KOOP ventilado e braço articulado.

MODELO	Características
HT10BSB Mini Escavadora	Motor Koop; braço articulado

ESCAVADORA	HT10BSB
Peso	1000 kg
Capacidade do balde	0,04 kg/m ³
Largura do balde	400 mm
Motor	Koop Euro V
Potência	7,5 kw / 3000 rpm
Deslocação	6,8 ml/r
Tipo de motor	1 cilindro com ventilação
Força de escavação máx.	14,5 kn (braço 5,0 kn / balde 9,5 kn)
Velocidade de giro	12 rpm
Bomba principal	G5-6
Válvula	PERMCO
Motor de giro	SANYANG (BTM-250)
Tração	SANYANG (BTM-245)
Velocidade	1.5 km/h
Transmissão	Transmissão Hidráulica

Capacidade hidráulica	
Fluxo da bomba	16 L/min
Pressão hidráulica	16 Mpa

Dimensões	
Dimensões gerais (CxLxA)	2240 x 910 x 2200 mm
Distância do chassi ao solo	370 mm
Largura do chassi	910 mm
Distância da plataforma ao solo	470 mm
Raio necessário p/ girar (traseira)	800 mm
Dimensões da lagarta (LxAxC)	180 x 340 x 1250 mm

Dados de operação	
Profundidade máx. de escavação	1600 mm
Altura máx. da elevação do balde	2480 mm
Altura máx. de descarga do balde	1750 mm
Raio máx. p/ escavação no solo	3000 mm
Raio mín. de rotação	250 mm
Elevação máx. da lâmina	140 mm
Profundidade máx. da lâmina	150 mm

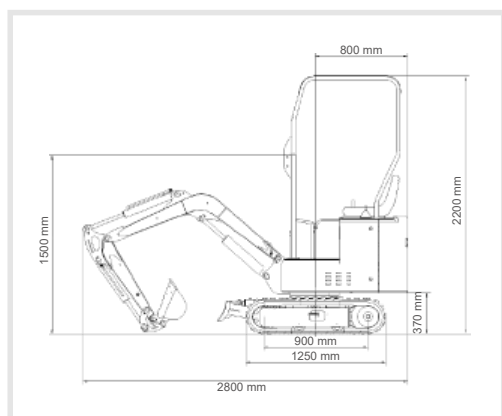

Dimensões principais

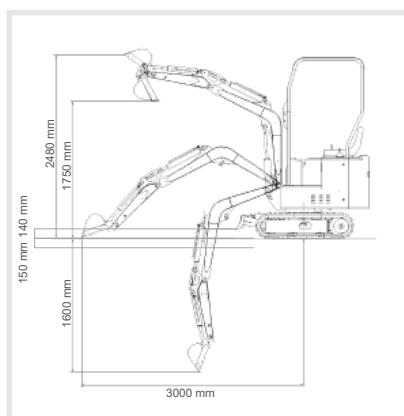

Dimensões em manobras de trabalho



REVENDEDOR AUTORIZADO

